

Abschnitt
CEO - Master

BO 536.1

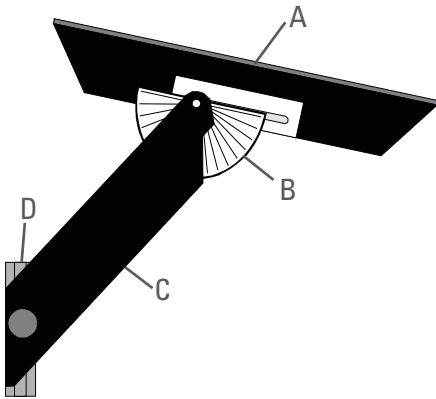

536.1



DE A Schiebeanschlag
B Winkelmesser
C Halter
D Gleiter

IT A fermo scorrevole
B Goniometro
C Supporto
D elemento a scorrimento

EN A Sliding Stopper
B Angle Indicator
C Holder
D Sledge

ES A Tople de movimiento
B Indicador angular
C Soporte
D Resbalador

FR A Butée
B Equerre
C Support
D Rail

NL A verschuifbare aanslag
B gradenboog
C houder
D glijder

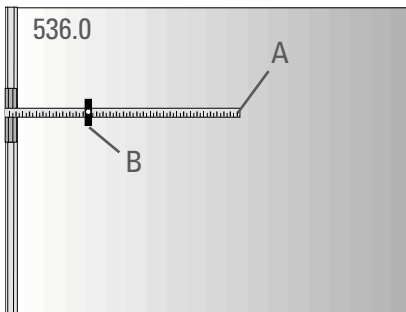

DE A Skalenstange
B Parallelschneider

IT A Asta graduata
B Tagliavetro in parallelo

EN A Scale-ruler
B Cutter

ES A Barra de escala
B Cortador paralelo

FR A Echelle
B Coupe-verre

NL A schaalverdelings-
stang
B parallelsnijder

1.

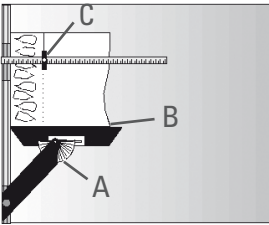

DE

A Schiebeanschlag
B Winkelmesser
C Halter

IT

A fermo scorrevole
B Goniometro
C Supporto

EN

A Sliding Stopper
B Angle Indicator
C Holder

ES

A Tope de movimiento
B Indicador angular
C Soporte

FR

A Butée
B Equerre
C Support

NL

A verschuifbare aanslag
B gradenboog
C houder

1a

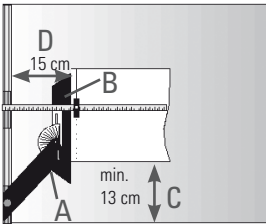

2

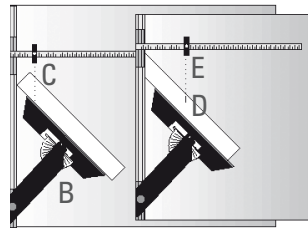

3

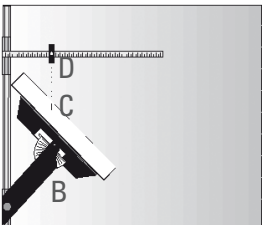

4

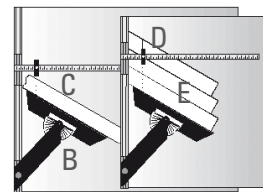

5

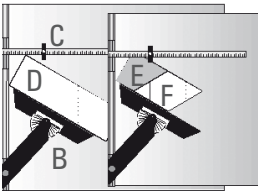

6

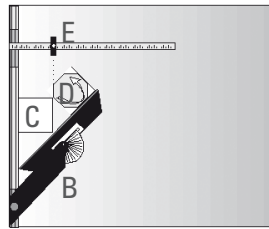

7

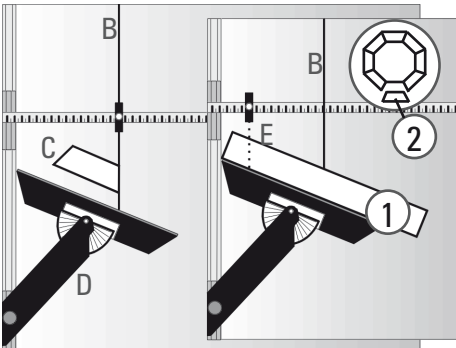

DE 1 Vorderseite
2 Schablone

IT 1 Parte anteriore
2 Dima

EN 1 Upper side
2 Template

ES 1 Lado de frente
2 Plantilla

FR 1 Verso
2 Gabarit

NL 1 voorzijde
2 sjabloon

7a

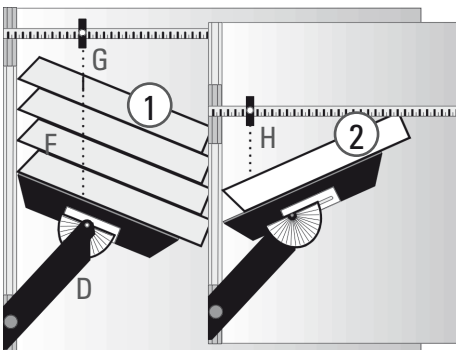

DE 1 Rückseite
2 Vorderseite

IT 1 Parte posteriore
2 Dima

EN 1 Backside
2 Upper side

ES 1 Lado trasero
2 Lado de frente

FR 1 Recto
2 Verso

NL 1 achterzijde
2 voorzijde

7b

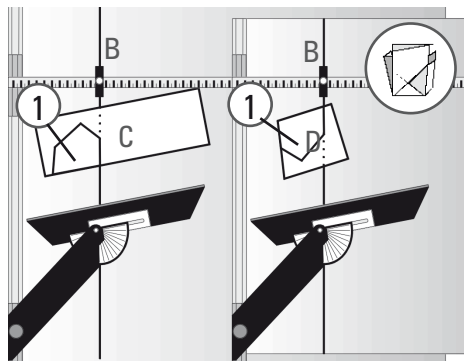

DE 1 Schablone

IT 1 Dima

EN 1 Template

ES 1 Plantilla

FR 1 Gabarit

NL 1 sjabloon

8

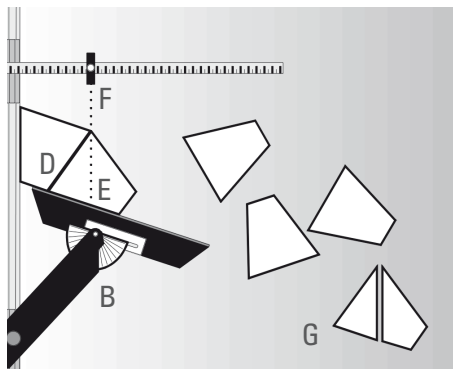

Zuschnitt geometrischer Figuren aus Glas - leicht gemacht!

Der Silberschnitt® GEO-Master ist eine praktische Ergänzung zur Silberschnitt®-Rolle 536.0. Endlich wird es möglich, geometrische Formen wiederholgenau, materialsparend und rationell zu fertigen! Lassen Sie sich anregen und entdecken Sie die vielen Möglichkeiten, geometrische Figuren aus Glas zu schneiden, sie zu kombinieren und zu arrangieren. Zum Beispiel für Weihnachtssterne, Windlichter, dekorative Wandleuchten oder Gewächshäuschen.

1 Streifen

rationeller Glaszuschnitt (Abb. 1)

- A GEO-Master auf 90° einstellen.
- B Glasscheibe am Schiebeanschlag anlegen
- C Gewünschte Streifenbreite einstellen

Parallel-Schneider von oben nach unten, mit leichtem Druck, über das Glas führen. Um einen kontrollierten Bruch zu erhalten, öffnen Sie den Schnitt mit der Silberschnitt®-Glasbrechzange (700.0)

Zuschnitt schmalster Glasstreifen (Abb. 1a)

- A GEO-Master auf 0°/180° einstellen
- B Schiebeanschlag auf maximale Höhe einstellen
- C Halten Sie mit der Glasscheibe einen Mindestabstand von 13 cm zur Unterkante Schneidrolle ein
- D Werden z.B. 0,8 cm Streifen benötigt, stellen Sie den Parallel-Schneider auf 15,8 cm ein

2 Parallelogramme

(Abb. 2)

- A Streifen in der Breite des gewünschten Parallelogramms schneiden
- B GEO-Master in gewünschtem Winkel einstellen
- C Erster Schnitt: Streifenenden egalisieren
- D Parallelogramm-Länge markieren und Parallel-Schneider über der Markierung einstellen
- E Zweiter Schnitt.

3 Gehrungen

(Abb. 3)

- A Streifen in gewünschter Breite schneiden
- B GEO-Master auf 45° einstellen
- C Gewünschte Länge markieren und Parallel-Schneider über der Markierung einstellen
- D Zuschnitt

4 Rauten 45° / 60°

(Abb. 4)

- A Streifen in gewünschter Breite (z.B. 4 cm) schneiden. Position des Parallel-Schneiders nicht mehr verstellen
- B GEO-Master auf 45° / 60° einstellen
- C Erster Schnitt: Streifenenden egalisieren
- D Glasstreifen an die Führungsschiene anlegen
- E Zweiter Schnitt

5 Sechseck

(Abb. 5)

- A Streifen schneiden in gewünschter Breite. Position des Parallel-Schneiders nicht mehr verstellen
- B GEO-Master auf 60° einstellen
- C Erster Schnitt: Streifenenden egalisieren
- D Das Verschnitt-Teil muss aufbewahrt werden! Gewünschte Menge an Rauten zuschneiden
- E Verschnitt-Teil umgekehrt an die Führungsschiene anlegen
- F Zugeschnittene Raute anlegen, erster Schnitt
- G Raute drehen, zweiter Schnitt.

6 Achteck

(Abb. 6)

- A Quadrate in gewünschter Größe schneiden (z.B. 10 x 10 cm). Position des Parallel-Schneiders **nicht** mehr verstellen
- B GEO-Master auf 45° einstellen
- C Ein Quadrat als Hilfsanschlag in Position bringen
- D Das zweite Quadrat an Quadrat "C" und Schiebeanschlag anlegen
- E Erster Schnitt
- F Diesen Vorgang dreimal wiederholen, dazu das Quadrat drehen

7 Zuschnitt nach Schablone

(Abb. 7, 7a, 7b) Beispiel Trapez

- A Streifen in gewünschter Breite schneiden.
- B Hilfslinie mit Parallel-Schneider auf der Silberschnitt®-Rolle markieren
- C Vorbereitete Papier-Schablone daran anlegen
- D GEO-Master nach Schablone ausrichten
- E Erster Schnitt: Streifenenden egalisieren
- F Den umgedrehten Streifen an der Führungsschiene anlegen
- G Parallel-Schneider mit Hilfe der Schablone auf gewünschte Kantenlänge einstellen, zweiter Schnitt
- H Für den weiteren Zuschnitt Streifen erneut drehen, oder GEO-Master seitenverkehrt einstellen, wenn ein Schneiden von der Rückseite nicht möglich (z.B. Spiegel, Rippel-Glas u.s.w.)

Beispiel beliebige Teile (Abb. 7b)

- A Streifen in der passenden Breite schneiden, Schnittmuster auf das Glasteil übertragen
- B Hilfslinie mit Parallel-Schneider auf der Silberschnitt®-Rolle markieren
- C Den Glasstreifen so ausrichten, dass der erste Schnitt sich mit der Hilfslinie deckt: erster Schnitt
- D Den Streifen weiterdrehen, bis sich der nächste Schnitt mit der Hilfslinie deckt: zweiter Schnitt
- E Diesen Vorgang so oft wiederholen, bis das gewünschte Glasteil zugeschnitten ist

8 Sternvarianten

(Abb. 8)

- A Streifen schneiden in gewünschter Breite (z.B. 6 cm). Position des Parallel-Schneiders nicht mehr verstellen
- B GEO-Master auf 72° einstellen
- C Schneiden von mindestens 6 gleichen Trapezen (siehe Punkt 7, E-H)
- D Positionieren des ersten Trapezes als Hilfsanschlag
- E Ausrichten des zu schneidenden Trapezes
- F Schnitt
- G Ergebnis: ein Dreieck und eine Raute (Windvogel)

Cutting geometrical shapes out of glass

- easy as never before!

The Silberschnitt® GEO-Master is a practical accessory for the Silberschnitt® Pad 536.0. It is finally possible to cut repeatedly accurate geometrical shapes - efficiently and material saving.

Be inspired by the manifold possibilities of geometrical shapes you can cut and combine.

For example for Christmas stars, storm lights, decorative wall lamps or greenhouses.

1 Strips

efficient glass cutting (Fig. 1)

- A Adjust GEO-Master to 90°
- B Position glass sheet at sliding stopper
- C Set desired strip width

Slide parallel cutter from the top to the bottom with light pressure over the glass. Use Silberschnitt® glass breaking pliers (700.0) to break the glass in a controlled manner.

Cutting very narrow strips (Fig. 1a)

- A Adjust GEO-Master to 0°/180°
- B Extend sliding stopper to maximum length
- C The distance between the border of the pad and the glass sheet should not be less than 13 cm
- D To cut, for example, strips of 0,8 cm width, the parallel cutter must be set at 15,8 cm

2 Parallelograms

(Fig. 2)

- A Cut strips of desired width of parallelograms
- B Adjust desired angle on GEO-Master
- C Cut ends off first
- D Mark desired length of parallelograms and adjust parallel cutter accordingly
- E Second cut

3 Mitres

(Fig. 3)

- A Cut strips of desired width
- B Adjust GEO-Master to 45°
- C Mark desired length and adjust parallel cutter accordingly
- D Cut

4 Diamonds 45° and 60°

(Fig. 4)

- A Cut strips of desired width (for example 4 cm). Do not change the setting of parallel cutter after that!
- b Adjust GEO-Master to 45° or 60°
- c Cut ends off first
- d Position glass strips to sliding stopper
- e Second cut

5 Hexagons

(Fig. 5)

- A Cut strips of desired width. Do not change setting of parallel cutter after that!
- B Adjust GEO-Master to 60°
- C Cut ends off first
- D Keep end piece - you will need it later on! Cut required quantity of hexagons as diamonds first
- E Turn end piece upside down and position it to the sliding stopper
- F Place diamond next to it and cut
- G Turn diamond around and cut again

6 Octagons

(Fig. 6)

- A Cut square in desired dimension (for example 10 x 10 cm). Do not change setting of parallel cutter after that!
- B Adjust GEO-Master to 45°
- C Position one square as auxiliary stopper
- D Position second square to the sliding stopper touching the "C" auxiliary square
- E First cut
- F Cut another three times, each time turning the square around

7 Copying Templates

(Fig. 7, 7a, 7b) Example: Trapezoid

- A Cut strips of desired width
- B Mark auxiliary line on the pad with the parallel cutter
- C Align paper template to auxiliary line
- D Set GEO-Master to align with template
- E Cut ends off first
- F Turn strip around and position to sliding stopper
- G Set parallel cutter to desired length of trapezoid and cut
- H For further trapezoids turn strips around again. Should cutting from the backside of the strips not be possible (for example with mirror, rippled glass etc.), the GEO-Master can be set reversed

Example: Any given shape (Fig. 7b)

- A Cut strips of required width and transfer pattern onto the glass
- B Mark auxiliary line on the pad with the parallel cutter
- C Position the glass strip so the first intended cut is in alignment with the auxiliary line and cut
- D Turn glass piece around until the second intended cut is in alignment with the auxiliary line and cut again
- E Repeat process until the glass piece has the desired shape

8 Different Star Patterns

(Fig. 8)

- A Cut strips of desired width (for example 6 cm). Do not change setting of parallel cutter after that!
- B Adjust GEO-Master to 72°
- C Cut at least 6 equal trapezoids (see point 7, E - H)
- D Position first trapezoid as auxiliary stopper
- E Align trapezoid to be cut
- F Cut
- G Result: One triangle and one diamond (kite shaped)

La coupe de formes géométriques en verre rendue facile !

Le GEO-Master Silberschnitt® constitue un complément pratique au plan de travail Silberschnitt®, réf. 536.0. Enfin, il est possible de fabriquer des formes géométriques de façon économique, fidèle et rationnelle. Laissez-vous surprendre et découvrez les maintes possibilités de découper des formes géométriques dans du verre, de les combiner et les arranger. Par exemple pour en faire des étoiles de Noël, des photophores, des appliques ou des petites serres.

1 Bandes

Coupe rationnelle (illust. 1)

- A Régler le GEO-Master à 90°
- B Appliquer la feuille de verre contre la butée coulissante
- C Régler la largeur désirée de la bande

Faire descendre le coupe-verre du haut vers le bas, en appuyant légèrement. Afin d'obtenir une ouverture contrôlée de la coupe, utiliser la pince à ouvrir la coupe Silberschnitt® (réf.700.0).

Découpe de bandes très fines (illust. 1a)

- A Régler le GEO-Master sur 0°/180°
- B Régler la butée coulissante à la hauteur maximale
- C Garder une distance de 13 cm au minimum entre la feuille de verre et le bord inférieur du plan de travail
- D Si vous avez besoin de bandes de 0,8 mm, réglez le coupe-verre sur 15,8 cm

2 Parallélogrammes

(illust. 2)

- A Découper les bandes suivant la largeur désirée du parallélogramme
- B Régler le GEO-Master sur l'angle désiré
- C Première coupe : égaliser les bords des bandes
- D Marquer la longueur du parallélogramme et fixer le coupe-verre sur cette marque
- E Deuxième coupe

3 Onglets

(illust. 3)

- A Découper les bandes suivant la largeur désirée
- B Régler le GEO-Master sur 45°
- C Marquer la longueur désirée et fixer le coupe-verre sur cette marque
- D Coupe

4 Losanges 45°/60°

(illust. 4)

- A Découper les bandes dans la largeur désirée (par ex. 4 cm). Ne plus changer la position du coupe-verre
- B Régler le GEO-Master sur 45°/60°
- C Première coupe : égaliser les bords des bandes
- D Appliquer les bandes contre le rail de guidage
- E Deuxième coupe

5 Hexagones

(illust. 5)

- A Découper les bandes dans la largeur désirée. Ne plus changer la position du coupe-verre
- B Régler le GEO-Master sur 60°
- C Première coupe : égaliser les bords des bandes
- D Mettre la chute de côté ! Découper le nombre désiré de losanges
- E Reposer la chute conservée contre le rail dans le sens inversé
- F Appliquer le losange découpé Première coupe
- G Tourner le losange, deuxième coupe

6 Octogone

(illust. 6)

- A Découper des carrés dans la taille désirée (par ex. 10 x 10 cm). Ne plus changer la position du coupe-verre
- B Mettre le GEO-Master sur 45°
- C Positionner un carré en guise de butée auxiliaire
- D Appliquer le deuxième carré contre le carré "C" et ensuite contre la butée coulissante
- E Première coupe
- F Répéter ce procédé encore trois fois en tournant le carré à chaque fois

7 Coupe suivant gabarit

(illust. 7, 7a, 7b) Exemple du trapèze

- A Découper les bandes en largeur désirée
- B Tracer une ligne subsidiaire à l'aide du coupe-verre sur le plan de travail SILBERSCHNITT
- C Aligner le schéma en papier préparé sur cette ligne
- D Ajuster le GEO-Master suivant le schéma
- E Première coupe : égaliser les bords
- F Aligner la bande retournée contre le rail de guidage
- G Régler le coupe-verre sur la longueur d'arête désirée suivant le schéma, deuxième coupe
- H Pour la coupe suivante, tourner la bande à nouveau ou régler le GEO-Master en sens inversé latéralement, si la coupe par le recto n'est pas possible (par ex. miroirs, ripple, etc.)

Pièces fantaisie (illust. 7b)

- A Découper des bandes dans la largeur désirée, transmettre le schéma sur le morceau de verre.
- B Tracer une ligne subsidiaire sur le plan de travail Silberschnitt®, à l'aide du coupe-verre
- C Aligner la bande de verre de sorte que la première ligne de coupe coïncide avec la ligne subsidiaire, première coupe
- D Tourner la bande jusqu'à ce que la prochaine ligne de coupe coïncide avec la ligne subsidiaire, deuxième coupe
- E Répéter ce procédé jusqu'à ce que le motif soit découpé entièrement

8 Différentes étoiles

(illust. 8)

- A Découper les bandes dans la largeur désirée (par ex. 6 cm). Ne plus changer la position du coupe-verre
- b Régler le GEO-Master sur 72°
- c Découper au moins 6 trapèzes identiques (voir 7, E-H)
- d Positionner un premier trapèze en guise de butée auxiliaire
- e Aligner le trapèze à couper
- f Coupe
- g Résultat : 1 triangle et un losange

Adesso è facile tagliare figure geometriche dal vetro!

GEO MASTER Silberschnitt® costituisce il completamento pratico del rullo Silberschnitt® 536.0.

Con esso finalmente è possibile ottenere forme geometriche riprodotte con precisione, senza spreco di materiale e in modo razionale.

Lasciatevi tentare, e scoprirete le molteplici possibilità di tagliare figure geometriche dal vetro, di combinarle e disporle insieme.

Ad esempio per decorazioni natalizie, lanterne a vento, appliques decorative e piccole serre.

1 Strisce

Taglio razionale del vetro (Fig. 1)

- A regolate il GEO-Master a 90°
- B appoggiate la lastra di vetro al fermo
- C impostate la larghezza delle strisce desiderata.

Condurre, con una leggera pressione, il tagliavetro in parallelo dall'alto verso il basso. Per ottenere una rottura controllata, aprite il taglio con le pinze per il distacco Silberschnitt® (700.0).

Taglio di strisce di vetro più sottili (Fig. 1a)

- A regolate il GEO-Master a 0-180°
- B regolate il fermo scorrevole alla massima altezza
- C con la lastra di vetro rispettate una distanza minima di 13 cm rispetto al bordo inferiore del rullo di taglio
- D se dovete ottenere, ad esempio, strisce da 0,8 cm, regolate il tagliavetro in parallelo a 15,8 cm.

2 Parallelogrammi

(Fig. 2)

- A Tagliate delle strisce della larghezza del parallelogramma desiderato
- B regolate GEO-Master sul l'angolo desiderato
- C primo taglio: paregiate le estremità delle strisce
- D marcate la lunghezza del parallelogramma e sistemate il tagliavetro in parallelo sulla marcatura
- E secondo taglio

3 Tagli a 45°

(Fig. 3)

- A tagliate le strisce della larghezza desiderata
- B regolare il GEO-Master a 45°
- C marcate la lunghezza desiderata e sistemate il tagliavetro in parallelo sulla marcatura
- D taglio

4 Rombi da 45°/60°

(Fig. 4)

- A tagliate le strisce della larghezza desiderata (ad esempio 4 cm) non spostate più la posizione del tagliavetro in parallelo
- B regolate il GEO-Master a 45°/60°
- C primo taglio: paregiate le estremità delle strisce
- D appoggiate le strisce alle guide
- E secondo taglio.

5 Esagono

(Fig. 5)

- A tagliate le strisce della larghezza desiderata (ad esempio 4 cm). Non spostate più la posizione del tagliavetro in parallelo
- B regolate il GEO-Master a 60°
- C primo taglio: paregiate le estremità delle strisce
- D Il pezzo ritagliato deve essere conservato! Tagliate in rombi la quantità desiderata
- E appoggiate a rovescio la parte ritagliata alla guida
- F appoggiate i rombi tagliati: primo taglio
- G girate i rombi, secondo taglio

6 Ottagono

(Fig. 6)

- A Tagliate in quadrati della misura desiderata (per esempio 10 x 10 cm). Non spostate più la posizione del tagliavetro in parallelo
- B regolate il GEO-Master a 45°
- C portate in posizione un quadrato come fermo ausiliario
- D appoggiate il secondo quadrato al quadrato "C" e al fermo scorrevole
- E primo taglio
- F ripetete tre volte questo procedimento facendo ruotare il quadrato

7 Taglio secondo la sagoma

(Fig. 7, 7a, 7b) Esempio: Trapezio

- A tagliate delle strisce della larghezza desiderata con il tagliavetro in parallelo marcate la linea di riferimento sul rullo Silberschnitt®
- c ponetevi sopra la sagoma di carta preparata
- d allineate il GEO-Master secondo la sagoma
- e primo taglio: paregiate le estremità delle strisce
- f appoggiate le strisce girate alla guida
- g utilizzando la sagoma, regolate il tagliavetro in parallelo sull'angolo desiderato, secondo taglio
- h per il taglio successivo, girate di nuovo le strisce, o regolate il GEO-Master con il lato al contrario, se non è possibile tagliare dal retro (per esempio specchi, vetro con nervature, ecc.).

Per vari pezzi (Fig. 7b)

- A Tagliate con la larghezza adatta, riportate il campione di taglio sul pezzo di vetro
- B con il tagliavetro in parallelo marcate una linea di riferimento sul rullo Silberschnitt®
- C allineate la striscia di vetro in modo che il primo taglio coincida con la linea di riferimento: primo taglio
- D ruotare ancora le strisce, fino a che il prossimo taglio viene a corrispondere con la linea di riferimento: secondo taglio.
- E ripetete questo procedimento fintanto che non si è tagliato il pezzo di vetro desiderato

8 Varianti a stella

(Fig. 8)

- A Tagliate delle strisce della larghezza desiderata (ad esempio 6 cm) Non spostate più la posizione del tagliavetro in parallelo
- B regolate il GEO-Master a 72°
- C taglio di almeno 6 trapezi uguali (ved. punto 7, E-H)
- D posizionamento del primo trapezio come fermo ausiliario
- E allineamento del trapezio da tagliare
- F taglio
- G risultato: un triangolo e un rombo (aquilone)

¡Cortes de figuras geométricas de vidrio fáciles!

El Silberschnitt® Geo-Master es un complemento práctico para la Rulina Silberschnitt® 536.0. Por fin es posible producir formas geométricas exactamente repetidas, ahorrar material y economizar.

Déjese animar y descubra la variedad de posibilidades para cortar, combinar y arreglar figuras geométricas de vidrio.

Por Ej. Estrellas navideñas, faroles, lámparas de pared decorativas ó invernaderos.

1 Bandas

Corte de vidrio racional (Fig. 1)

- A Ajustar el GEO-Master a 90°
- B Colocar la plancha de vidrio en el tope
- C Ajustar el ancho deseado de las bandas

Guiar el cortador paralelo de arriba hacia abajo, con presión suave, sobre el vidrio. Para obtener un quiebre controlado, abra el corte con la tenaza cortavidrio Silberschnitt® (700.0)

Cortes de bandas de vidrio angostas (Fig. 1a)

- A Ajustar el GEO-Master a 0°/180°
- B Ajustar el tope de movimiento a la altura máxima
- C Sostenga la plancha con una distancia mínima de 13 cm del borde inferior del cortador
- D Al necesitarse por ejemplo bandas de 0.8 cm, ajuste el cortador paralelo a 15.8 cm.

2 Paralelogramo

(Fig. 2)

- A Cortar las bandas en el ancho del paralelogramo deseado
- B Ajustar el GEO-Master en el ángulo deseado
- C Primer corte: igualar los finales de las bandas
- D Marcar el largo del paralelogramo y ajustar el cortador paralelo sobre la marca
- E Segundo corte

3 Ingletes

(Fig. 3)

- A Cortar las bandas en el ancho deseado
- B Ajustar el GEO-Master a 45°
- C Marcar el largo deseado y ajustar el cortador paralelo sobre la marca
- D Corte

4 Rombos 45° / 60°

(Fig. 4)

- A Cortar las bandas en el ancho deseado (Por Ej. 4 cm)
No volver a ajustar la posición del cortador paralelo
- B Ajustar el GEO-Master a 45° / 60°
- C Primer corte: Igualar los finales de las bandas
- D Colocar las bandas de vidrio en los rieles de guía
- E Segundo corte

5 Hexágono

(Fig. 5)

- A Cortar las bandas en el ancho deseado. No volver a ajustar la posición del cortador paralelo
- B Ajustar el GEO-Master a 60°
- C Primer corte: igualar los finales de las bandas
- D ¡Guarde la parte cortada! cortar la cantidad deseada de rombos
- E Colocar al inverso la parte cortada en los rieles de guía
- F Colocar el rombo cortado Primer corte
- G Girar el rombo, segundo corte.

6 Octágono

(Fig. 6)

- A Cortar cuadrados en el tamaño deseado (Por Ej. 10x10 cm).
No volver a ajustar la posición del cortador paralelo
- B Ajustar el GEO-Master a 45°
- C Colocar un cuadrado en posición como tope de ayuda
- D Colocar el segundo cuadrado en el primero "C" y el tope de movimiento
- E Primer corte
- F Repetir esta acción tres veces, girando el cuadrado

7 Corte con plantilla

Fig. 7, 7a, 7b) Ejemplo Trapecio

- A Cortar las bandas con el ancho deseado
- B Marcar la línea de ayuda con el cortador paralelo sobre la Rulina-Silberschnitt®
- C Colocar la plantilla de papel preparada
- D Alinear el GEO-Master a la plantilla
- E Primer corte: igualar los finales de las bandas
- F Colocar las bandas al inverso en los rieles de guía
- G Ajustar el cortador paralelo en el largo deseado de la arista, con ayuda de la plantilla, segundo corte
- H Para los siguientes cortes, girar nuevamente las bandas, ó ajustar el GEO-Master del lado inverso cuando no es posible un corte por el reverso (por Ej. espejos, vidrio rizado, etc.)

ejemplo: Cualquier clase de piezas (Fig. 7b)

- A Cortar las bandas en el ancho apropiado, transferir la muestra de corte a la pieza de vidrio.
- B Marcar las líneas de ayuda con el cortador paralelo sobre la Rulina-Silberschnitt®
- C Alinear las bandas de vidrio de modo que el primer corte se cubra con la línea de ayuda: primer corte
- D Seguir girando las bandas, hasta que el siguiente corte se cubra con la línea de ayuda: segundo corte
- E Repetir esta acción tantas veces hasta que sea cortada la pieza de vidrio deseada

8 Variedad de estrellas

(Fig. 8)

- A Cortar las bandas en el ancho deseado (por Ej. 6 cm).
No volver a ajustar la posición del cortador paralelo
- B Ajustar el GEO-Master a 72°.
- C Cortar como mínimo 6 trapecios iguales (vea el punto 7, E-H)
- D Posición del primer trapecio como tope de ayuda
- E Alineado del trapecio cortado
- F Corte
- G Resultado: un triángulo y un rombo (velero)

Het snijden van geometrische figuren uit glas – gemakkelijk gemaakt!

De Silberschnitt® GEO-Master is een praktische aanvulling op de Silberschnitt®-ROL 536.0. Eindelijk is het mogelijk om geometrische vormen keer op keer exact en dus rationeel en materiaalbesparend te herhalen.

Laat U zich inspireren en motiveren en ontdek vele mogelijkheden om geometrische figuren uit glas te snijden, deze te combineren en te arrangeren.

Bijvoorbeeld voor kerststerren, windlichten, decoratieve wandlampen of kassen.

1 Stroken

rationeel glassnijden (Fig. 1)

- A GEO-Master instellen op 90°.
- B Glasplaat aanleggen tegen de verschuifbare aanslag.
- C Gewenste strookbreedte instellen.

Parallel-snijder van boven naar beneden, onder lichte druk, over het glas bewegen. Om een gecontroleerde breuk te krijgen, opent u de snede met de Silberschnitt® glasbreektang (700.0).

Het snijden van zeer smalle stroken (Fig. 1a)

- A GEO-Master instellen op 0°/180°.
- B De verschuifbare aanslag op de maximale hoogte instellen.
- C Houdt u met de glasplaat minimaal 13 cm afstand van de onderkant van de snijrol.
- D Heeft u bijv. 0,8 cm stroken nodig, stel dan de parallelsnijder op 15,8 cm in.

2 Parallelogrammen

(Fig. 2)

- A Stroken snijden in de breedte van de gewenste parallelogram
- B Geo-master instellen op de gewenste hoek
- C Eerste snede: Strookeinde egaliseren
- D Lengte van het parallelogram markeren en de parallel-snijder boven deze markering instellen
- E Tweede snede

3 Verstek

(Fig. 3)

- A Strook snijden in gewenste breedte
- B GEO-Master op 45° instellen
- C Gewenste lengte markeren en de parallel-snijder boven deze markering instellen
- E Snijden

4 Ruiten 45° / 60°

(Fig. 4)

- A Stroken snijden in gewenste breedte (bijv. 4 cm). Positie van de parallelsnijder niet meer verstellen.
- B Geo-Master op 45°/60° instellen
- C Eerste snede: strookeinden egaliseren
- D Glasstroken tegen de geleiderail leggen
- E Tweede snede

5 Zeshoek

(Fig. 5)

- A Strook snijden in de gewenste breedte. Positie van de parallel-snijder niet meer verstellen.
- B GEO-Master op 60° instellen
- C Eerste snede: strookeinden egaliseren
- D Het afvalstuk (d) bewaren! de gewenste hoeveelheid ruiten snijden e Het afvalstuk omgekeerd tegen de geleiderail leggen
- F Gesneden ruit ertegen plaatsn eerste snede
- G Ruit draaien – tweede snede

6 Achthoek

(Fig. 6)

- A Vierkant snijden in de gewenste grootte (bijv. 10x10cm). Positie van de parallel-snijder niet meer verstellen.
- B GEO-Master op 45° instellen
- C Een vierkant als hulpaanslag in positie brengen
- D Het tweede vierkant tegen vierkant "C" en de verschuifbare aanslag leggen
- E Eerste snede
- F Deze werkwijze drie maal herhalen, waarbij u het vierkant steeds draait.

7 Het snijden van sjablonen

(Fig. 7) bijvoorbeeld Trapezium

- A Stroken snijden in de gewenste breedte.
- B Hulplijn met de parallel-snijder op de Silberschnitt®-rol markeren
- C De voorbereide papieren sjabloon hier tegen leggen
- D GEO-Master richten met de sjabloon
- E Eerste snede: strookeinden egaliseren
- F De omgekeerde stroken tegen de geleiderail leggen
- G Parallel-snijder met behulp van sjabloon op de gewenste lengte instellen, tweede snede
- H Voor het verder snijden strook opnieuw draaien, of de GEO-Master tegengesteld instellen, wanneer het niet mogelijk is om het glas vanaf de rugzijde te snijden (bijv. spiegel, ripple-glas etc.)

Voorbeeld Willekeurige delen (Fig. 7b)

- A Stroken in de passende breedte snijden, snijmonster op het glasdeel overbrengen
- B Hulplijn met de parallel-snijder op de Silberschnitt®-rol markeren
- C De glasstroken zo positioneren dat de eerste snede over de hulplijn loopt: eerste snede
- D De strook verderdraaien tot de volgende snede exact over de hulplijn loopt: tweede snede
- E Dit blijven herhalen totdat het gewenste glasdeel gesneden is

8 Sterrenvarianten

(Fig. 8)

- A Stroken snijden in de gewenste breedte (bijv. 6 cm). Positie van de parallel-snijder niet meer verstellen.
- B GEO-Master op 72° instellen
- C Snijden van minstens 6 gelijke trapezijs (Zie punt 7, E-H)
- D Positioneren van het eerste trapezium als hulpaanslag
- E Het te snijden trapezium in de juiste stand brengen
- F Snijden
- G Resultaat: een driehoek en een ruit (zgn. Windvogel)

Bohle Worldwide

Germany

Bohle AG
42781 Haan
T +49 2129 5568-0
info@bohle.de

Austria | Hungary Slovenia

Bohle GmbH
1230 Wien
T +43 1 804 4853-0
info@bohle.at

Benelux

Bohle Benelux B.V.
3905 LX Veenendaal
T +31 318 553151
info@bohle.nl

China

Bohle Trading Co., Ltd
Tianhe District, Guangzhou
T +86-20-38105870
jiang.du@bohle.de

Croatia

Bohle d.o.o.
51000 Rijeka
T +385 051-329-566
info@bohle.hr

Estonia

Bohle Baltic
13619 Tallinn
T +372 6112-826
info@bohle.ee

France

Bohle AG - Departement Français
42781 Haan, Germany
T +49 2129 5568-222
france@bohle.de

Italy

Bohle Italia s.r.l.
20080 Vermezzo (MI)
T +39 02 94967790
info@bohle.it

Spain | Portugal

Bohle Complementos del Vidrio S.A.U.
08029 Barcelona
T +34 932 615 361
info@bohle.es

South Africa

Bohle Glass Equipment (Pty) Ltd.
2125 Gauteng
T +27 11 792-6430
info@bohle.co.za

Sweden

Bohle Scandinavia AB
14175 Kungens Kurva
T +46 8 449 57 50
info@bohle.se

United Kingdom

Bohle Ltd.
Dukinfield, Cheshire, SK16 4PP
T +44 161 3421100
info@bohle.ltd.uk

USA | Canada

Bohle America, Inc
Charlotte, NC 28273
T +1 704 247 8400
info@bohle-america.com

Bohle AG
Dieselstraße 10
42781 Haan

T +49 2129 5568-0

info@bohle.de
www.bohle.com